

Смазочный шприц

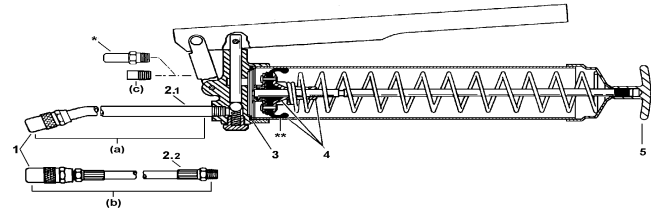



Смазочные шприцы с ручной подачей модель 1142



- (a) Смазочная насадка: мундштук
Часть ручного смазочного шприца №. 1142 и 1151
- (b) Насадка: шланг ВД с гидравлическим мундштуком
Часть ручного смазочного шприца №. 1147
- (c) Резьбовая заглушка, 4-кантовая, 1/8" NPT снаружи
(*) У модели 1151 содержится ниппель наполнения.
* №. 91108 ниппель наполн., 1/8" NPT (а.), Штуцер ~ 8,7мм^Ø
опционально, для ручных насосов Lincoln.
При использовании ручного насоса, заменить резьбовую заглушку (с) на (*) наполнительный ниппель №. 91108.
** Установка манжеты клапана при применении картуши.

УКАЗАНИЯ ПО БЕЗОПАСНОСТИ



ПРЕДУПРЕЖДЕНИЕ

Очень высокое давление может привести к неисправности насадки или шлангов.

Давление во время работы смазочного шприца с ручной подачей достигает высоких значений, поэтому разрешается применять шланги, исключительно допущенные фирмой Lincoln. Необходимо соблюдать инструкции и обращать внимание на предупреждения при проведении манипуляций со шланговыми смазочными насадками.

Не разрешается касаться смазочных насадок во время проведения смазывания.

Надевать защитные очки и рукавицы во время работы.

Общее описание

Смазочные шприцы с ручной подачей 1142, 1147 und 1151 выпускаются для ручного смазывания консистентной смазкой до класса NLGI #2.

- Точная подгонка подающего поршня и цилиндра.
- Головка шприца и ёмкость в металлическом исполнении.
- Стабильный, легко запускаемый подъёмный механизм.
- Возвратный клапан с пружиной в головке насоса, демонтируемый.
- Гидравлический мундштук с возвратным клапаном.
(3-кулачковая муфта конического ниппеля)

Запрашивайте другие модели смазочных насадок и мундштуков.

3 Возможности наполнения



с 400 г картушей

С насосом
наполнения

Из ёмкости

Следящий поршень Lincoln смазочных шприцов 1142 и 1147 устанавливается при применении 400 г стандартных картушей, а 1151 для наполнения из ёмкости.

К сведенью: При первом пуске в работу или при изменении метода наполнения проверить, занимает ли манжета клапана в ёмкости пресса требуемое положение или должна быть сначала правильно установлена.

ТЕХНИЧЕСКИЕ ДАННЫЕ

Ручной смаз. насос №.	001142	001147	001151
Насадка (см. рис.):	(a) жёстко	(b) подвижн.	(a) жёстко
Возможности ёмкости:	~ 470 см ³	~ 470 см ³	~ 620 см ³
Нетто-вес:	1,80 кг	1,82 кг	1,94 кг
Ёмкость и следящий поршень:	Из ёмкости или 400г картуши		
Цвет ёмкости:	синяя		
Производительность:	~ 0,9см ³ на ход подачи		
Рабочее давление:	до ~ 483 бар		
Резьба на головке пресса:	1/8" NPT внутренняя резьба		

КОМПЛЕКТУЮЩИЕ

Поз.	Кат.№	Наименование
1	005852	Гидравлический мундштук, 1/8" NPT (i.)
2.1	062028	Выходная трубка, согнутая, ~150 мм дл., 1/8" NPT (a.)
2.2	071518	ВД-шланг, ~450 мм дл., 1/8" NPT (a.)
3	034793	Уплотнение ёмкости
4	093485	Следящий поршень-комплект
5	261514	Ручка

I. УСТАНОВКА МАНЖЕТЫ СЛЕДЯЩЕГО ПОРШНЯ

Отвинтить комплект ёмкости от головки пресса.

Проверить визуально положение поршневой манжеты.

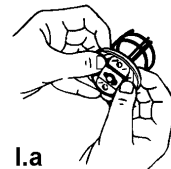

I.a

Без картуши .

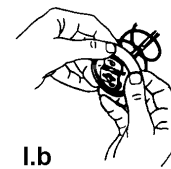

I.b

для картуши

При использовании картуши язычок уплотнения манжеты должен показывать шляповидную манжету вниз в направлении ручки ёмкости.

При использовании обычной смазки уплотнительный язычок направляется вверх, в направлении головки шприца.

Возможна другая установка поршневой манжеты:

1. Отвинтить резьбовую заглушку ёмкости. Вытянуть руками захватывающую штангу, включая пружину и следящий поршень из ёмкости шприца.
2. Вывернуть манжету следящего поршня. См. рис. I.a и I.b
3. Манжету промыть
4. Смонтировать снова следящий поршень.
5. Резьбовую заглушку снова завинтить.

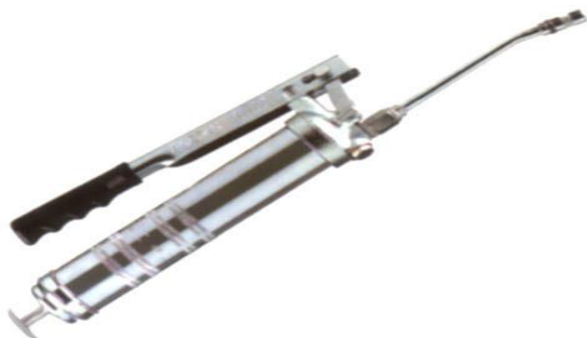

Смазочные шприцы с ручной подачей модель 1013

УКАЗАНИЯ ПО БЕЗОПАСНОСТИ



ПРЕДУПРЕЖДЕНИЕ

Очень высокое давление может привести к неисправности смазочных насадок.

При работе смазочного шприца с ручной подачей может достигаться высокое давление; поэтому разрешается использовать компоненты, исключительно допущенные фирмой Lincoln. Необходимо соблюдать инструкции и предупреждения при работе со смазочными насадками, особенно при применении подвижных насадок.

Не разрешается касаться смазочных насадок во время проведения смазывания.

Надевать защитные очки и рукавицы во время работы.

Общее описание

Смазочные шприцы с ручной насадкой 1013 и 1145 используются для проведения ручного смазывания консистентной смазкой до NLGI #2.

- Очень точная подгонка подающего поршня и цилиндра.
- Стабильный, легко работающий подъёмный механизм.
- Двухступенчатая установка рабочего давления.
- Отвод шприца с прямым вращающимся подключением (360°) и обратным клапаном, делает возможным центрирование шариковой маслёнки.
- Шариковая маслёнка в металлическом исполнении.
- Высокий глянec металлической ёмкости.
- Возвратный клапан с пружиной в головке насоса, демонтируется.
- Головка шприца оснащена ниппелем наполнения.
- Гидравлический мундштук с возвратным клапаном.

(3-кулачковая муфта конического ниппеля)

Запрашивайте другие модели смазочных насадок и мундштуков.

3 Возможности наполнения

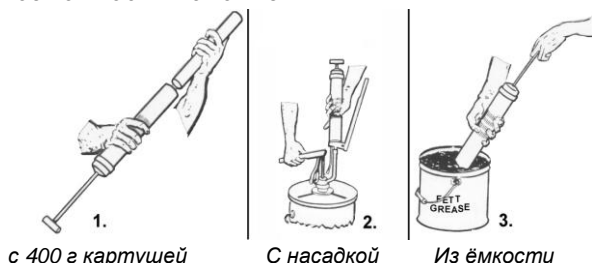

с 400 г картушей

С насадкой

Из ёмкости

Поршень слежения Lincoln ручногошприца предназначен для 400 г стандартных картуш. Но возможно перестановка поршневой манжеты для наполнения из ёмкости смазки или наполнительного насоса.

К сведенью: При первом пуске в работу или при изменении методы наполнения проверить, занимает ли манжета клапана в ёмкости шприца требуемое положение или должна сначала быть правильно установлена

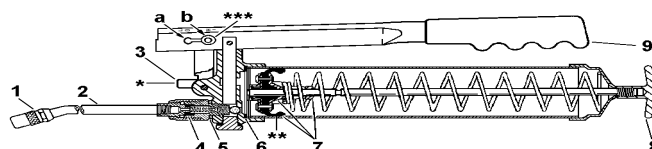

* №. 91108 ниппель., 1/8" NPT (a.), Штуцер ~ 8,7 мм^Ø.

** Установка манжеты при использовании картуши.

*** Установка двухступенчатого давления.

a) Установка (LO) : Раб.давление до мах. 276 бар

b) Установка (HI) : Раб. давление до мах. 483 бар

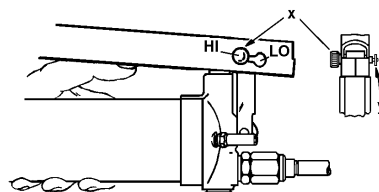

Для перестановки необходимо установочный винт с накатанной головкой (x) ослабить до упора (y). Рукоятку перевести в другой паз и (x) затянуть.

(x) Установочный винт (y) Шайба упора

ТЕХНИЧЕСКИЕ ДАННЫЕ

Рукоятка шприца №	001013	001145
Ёмкость, объём:	~ 470 см ³	~ 620 см ³
Нетто-вес:	2,0 кг	2,1 кг
Ёмкость и след. поршень:	Для обычной смазки или 400г картуши	
2-ступенчатая установка (маркировка ручки)	установка	
Производительность (ход):	LO мах. 1,6 см ³	HI мах. 0,9 см ³
Рабочее давление:	до ~ 276 бар	до ~ 483 бар

СОСТАВЛЯЮЩИЕ

Поз.	Кат.№	Наименование
1	005852	Гидравлический мундштук, 1/8" NPT (i.)
2	062028	Изогнутая трубка ~150 мм дл., 1/8" NPT (a.)
3	091108	Ниппель наполнения
4	034261	Уплотнение
5	048427	Уплотнительная шайба
6	034793	Уплотнение ёмкости
7	093485	Поршень слежения-комплект
8	261514	Штанга
9	068684	Рабочий рычаг

I. УСТАНОВКА МАНЖЕТЫ СЛЕДЯЩЕГО ПОРШНЯ

Отвинтить комплект ёмкости от головки пресса.

Проверить визуально положение поршневой манжеты

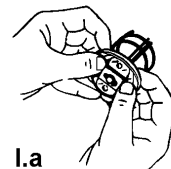

I.a
Без картуши.

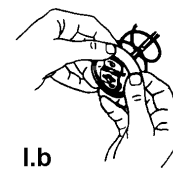

I.b
для картуши

При использовании картуши язычок уплотнения манжеты должен показывать шляповидную манжету вниз в направлении ручки ёмкости

При использовании растворимой смазки уплотнительный язычок направляется вверх, в направление головки пресса. Возможна другая установка поршневой манжеты:

6. Отвинтить резьбовую заглушку ёмкости.
7. Вытянуть руками захватывающую штангу, включая пружину и следящий поршень из ёмкости пресса.
8. Промыть манжету следящего поршня. См. рис. I.a u. I.b
9. Смонтировать снова следящий поршень.
10. Резьбовую залушку снова завинтить.

ПНЕВМАТИЧЕСКИЙ ШПРИЦ



Пневматический смазочный шприц модель 1163

УКАЗАНИЯ ПО БЕЗОПАСНОСТИ



ПРЕДУПРЕЖДЕНИЕ

Очень высокое давление может привести к неисправности насадки или шлангов.

Давление во время работы смазочного шприца с ручной подачей достигает высоких значений, поэтому разрешается применять исключительно допущенные фирмой Lincoln шланги. Необходимо соблюдать инструкции и предупреждения при проведении манипуляций со шлангами-смазочными насадками.

Не разрешается касаться смазочных насадок во время проведения смазывания.

Надевать защитные очки и рукавицы во время работы.

ОБЩЕЕ ОПИСАНИЕ

Пневматический смазочный шприц 1163 используется для смазывания консистентной смазкой до NLGI #2.

- Автоматический, пневматический привод
- Выполнение- металлическое.
- Ёмкость хромированная.
- Следящий поршень подогнан для метода наполнения.
- Гидравлический мундштук с обратным клапаном. (3-кулачковая муфта конического ниппеля)

Запрашивайте другие модели смазочных насадок и мундштуков.

3 Способа наполнения

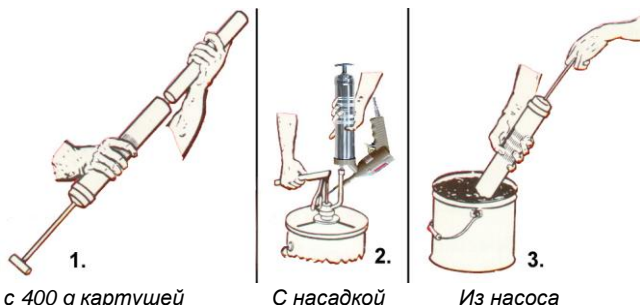

Следящий поршень Lincoln смазочных шприцов устанавливается при применении 400 г стандартных картриджей.

К сведенью: При первом пуске в работу или при изменении метода наполнения проверить, занимает ли манжета клапана в ёмкости пресса требуемое положение или должна сначала быть правильно установлена.

Указание: При наполнении при помощи Lincoln наполнительного насоса оборудовать шприц наполнительным ниппелем Nr. 91108 (опционально).

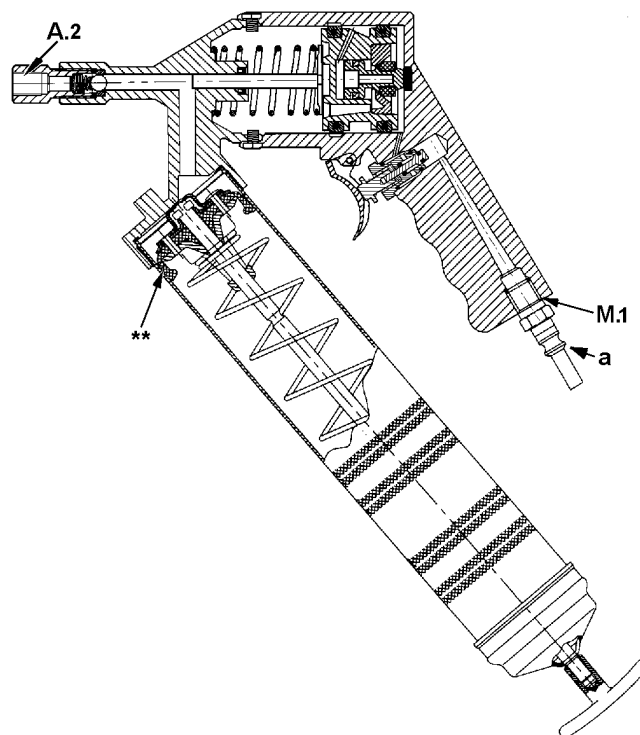

- (a) Ниппель (составляющая модели 1163), Подходит для быстроразъемного соединения модель 815.
- A.2 Выпуск: внутренняя резьба 7/16"-28UNEF
- M.1 Впуск воздуха: внутренняя резьба 1/4"-18NPSF
- ** Установка манжеты следящего поршня при использовании картуши.

ТЕХНИЧЕСКИЕ ДАННЫЕ

Давление привода:	мин. 2,8 бар	мах.. 10,3 бар
Передаточное отношение:	40 : 1	
Давление смазки:	мах. 414 бар	
Производительность:	~ 0,62 см ³ за ход подачи	
Объём ёмкости:	450 см ³	
Ёмкость и поршень слежения:	Для обычной смазки или 400г картуши	
Рабочая температура	-18° С до +50° С	
Подвижная насадка	~ 455 мм длина	
Вес:	2,15 кг	

I. УСТАНОВКА МАНЖЕТЫ СЛЕДЯЩЕГО ПОРШНЯ

Отвинтить комплект ёмкости от головки пресса.

Проверить визуально положение поршневой манжеты

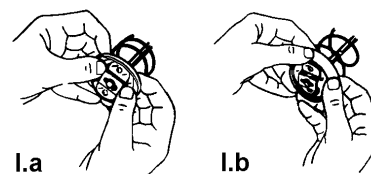

I.a Из насоса. I.b для картуши

При использовании картуши язычок уплотнения манжеты должен показывать шляповидную манжету вниз в направлении ручки ёмкости.

При использовании обычной смазки уплотнительный язычок направляется вверх, в направлении головки пресса.

Возможна другая установка поршневой манжеты:

11. Отвинтить резьбовую заглушку ёмкости.
12. Вытянуть руками захватывающую штангу вместе с пружиной и следящим поршнем.
13. Промыть манжету следящего поршня. См. рис. I.a и I.b
14. Резьбовую заглушку снова крепко завинтить.



Power-Luber™



Power-Luber Kit Nr. 1242-E

ПРЕДУПРЕЖДЕНИЕ

Устройство не устанавливать во взрывоопасной зоне!



Power-Luber не запускать в работу до тех пор, пока не будут прочитаны и поняты указания по безопасности и предупреждения.



Не запускать зарядное устройство до тех пор, пока не будут прочитаны и поняты все указания по безопасности.

Указания по безопасности, предупреждения и инструкции смотрите в руководстве по использованию.

ТЕХНИЧЕСКИЕ ДАННЫЕ

Power-Luber	Смазочный шприц с приводом 12 VDC
Рабочее давление	до 413 бар) ¹
Производительность	~ 76 см ³ /мин (при 69 бар)
Ёмкость	для 400г стандартных картушей Или для непосредственного наполнения) ²
Подключение наполнения	1/8" NPTвнутренняя (закрытая)
Ni-Cd Батарея	12V, снова заряжающаяся) ³
Нагрузка	1300 mAh
Масса	3,4 кг

Примечание:

)¹ Смазочный шприц оборудован предохранительным клапаном.

)² Непосредственное наполнение за счёт засасывания из смазочной ёмкости в ёмкость смазочного шприца или при помощи наполнительного насоса при переоборудовании (опционально) головки шприца от заглушки-запора на наполнительном ниппеле.

)³ Быстрая зарядка 1 час при помощи Lincoln 230VAC зарядного устройства модель 1210-E. ВНИМАНИЕ: перед первым использованием должна батарея 12 VDC 12 час. заряжаться.

POWER-LUBER комплект №. 1242-E

Состоит из:

- Power-Luber смазочного шприца (как выше показано) С АККу № 1201 и гибкой шланговой насадкой около 760 мм дл., С гидравлическим мундштуком.
- Зарядное устройство №. 1210-E
- Удобный чемодан из искусственного вещества С дополнительным пространством для 2 смазочных картушей.

Масса: 7,4 кг

Размеры (LxВxН): ca. 60 см x 50 см x 10,5 см

ПРИНАДЛЕЖНОСТИ (опционально)

Nr. 1201	12 V Ni-Cd АККу
Nr. 1210-E	Зарядное устройство 220-240 V AC для 1201
	<u>Шланговые насадки без мундштука</u>
Nr. 1218	около 455 мм длиной
Nr. 1224	около 610 мм длиной
Nr. 1230	около 760 мм длиной
Nr. 1236	около 915 мм длиной
Nr. 5852	Гидравлический мундштук
	<u>Мундштук со штепсельным соединением</u>
Nr. 5849	Гидравлический мундштук, 360° поворотный
Nr. 5859	Гидравлический мундштук, 90°
Nr. 82784	Конический мундштук
	<u>Ниппель наполнения ёмкости шприца</u>
Nr. 5045	Гидравлический ниппель
Nr. 91108	Цил. ниппель наполнения, ~ 8,7 мм ^Ø Для ручных насосов с Lincoln заправ. штуцером #80133



NiCd АККУ модель 1201



Зарядное устройство модель 1210-E



Батарейное зарядное устройство модель 1215-A



Перед использованием необходимо изучить указания по безопасности, предостережения и инструкции в руководстве по использованию.

Использовать эти батарейные зарядные устройства только для Lincoln АККУ моделей 1201. Не применять при влаге, влажности, морозе. Во время зарядки не закрывать вентиляционную щель устройства в верхней и нижней частях. Перед подключением в сеть убедиться, что напряжение сети совпадает с данным на типовой табличке устройства.

В случае неиспользования зарядного устройства отсоединить его от сети. АККУ при неиспользовании хранить так, чтобы избежать короткого замыкания двух полюсов батарей.



ПРИНАДЛЕЖНОСТИ 12 VDC PowerLuber модели 1200

№. 001201 АККУ

NiCd-Akku	модель 1201
Напряжение	12 V DC
Мощность	1300 mAh
Масса	0,61 кг

ВНИМАНИЕ: Дефектные аккумуляторы утилизировать согласно соответственным предписаниям. Дальнейшие указания смотрите внизу.

№ 001210-E Батарейное зарядное устройство

Батарейное заряд. устройство	модель 1210-E
Напряжение входа	220-240 V, 50 Hz 350 mA
Напряжение выхода	14,5 V DC
Зарядный ток	1,5 A max..
Светящ. показание	красное зелёное
Зареже-ние	Erhaltungslademodus

Подключение Кабель около 1,8 м длиной
С сетевым штепселем

Зарядная шахта для 12 V АККУ модель 1201

Масса 1,02 кг

Указание: Сетевой штепсель применяется в EU-странах, за исключением УК. Дальнейшие указания внизу.

№ 001215-A Батарейное зарядное устройство

Зарядное устройство.	Модель 1215-A
Напряжение входа	12 V / 24 V DC, 3 A / 1,25 A
Напряжение выхода	14,5 V DC
Зарядный ток	2,5 A max.
Светящ. показание	красное зелёное
Зареже-ние	Контрольная лампа зарядки

Подключение Кабель около 1,8 м длиной
Со штепселем- от прикуривателя

Зарядная шахта для 12 V АККУ модель 1201

Масса 0,45 кг

Указание: Штепсель подходит для 12/24 V сигаретных зажигательных доз 21 мм и 22,5 мм диаметром.

Дальнейшие указания смотрите внизу.

К СВЕДЕНИЮ

Новые АККУ поставляются в незаряженном состоянии и должны заряжаться перед первым использованием в течение 12 часов. Не заряжать АККУ при температуре ниже 0°C и выше 40°C.

АККУ вставить в 12V зарядную шахту зарядного устройства. Подключить зарядное устройство. Красный контрольный свет горит в нормальном зарядном режиме. Как только АККУ зарядится, выключается красный свет и показывает контрольное зелёное свечение, что АККУ заряжено.

Необходимо снова зарядить аккумулятор при установке на PowerLuber, если смазочный шприц достигает низкое давление. Преждевременная зарядка уменьшает продолжительность работы АККУ, а также может его повредить. Для быстрой зарядки нужен ~ 1 час.

Для извлечения АККУ из PowerLuber, нажать на две жёлтые клавиши по сторонам АККУ и вытянуть его из

ручной части PowerLuber.

Для быстрой зарядки нужен ~ 1 час.

Для извлечения АККУ из PowerLuber, нажать на две жёлтые клавиши по сторонам АККУ и вытянуть его из

ручной части PowerLuber.

Для быстрой зарядки нужен ~ 1 час.

Для извлечения АККУ из PowerLuber, нажать на две жёлтые клавиши по сторонам АККУ и вытянуть его из

ручной части PowerLuber.

Смазочное устройство для консистентной смазки



Смазочное устройство модель 987



Lubrigun насос модель 83513



Предупреждение

Привод насоса (Воздушный мотор) не использовать с горючеподобными газами. Воздушный мотор насоса запускать в работу только со сжатым воздухом.

Смазочное устройство использовать при рабочем давлении не выше 7 бар.

Смазочное устройство модель 987

С воздушноприводным насосом *Lubrigun* с дифференцированным поршнем.

Насос подаёт непрерывно при ходе вверх и вниз и переводит давление привода в 50-раз более высокое давление подачи.

Lubrigun насос оборудован в нижней части поршнем-черпалкой, поддерживающим проведение смазочного вещества в засасывающее пространство насоса за счёт механического давления.

При этом используется консистентная смазка на минеральной основе до NLGI # 2. Производительность зависит от внешних условий в отдельных случаях.

Ёмкость насоса с переносной ручкой наполняется консистентной смазкой непосредственно или принимает из бочки с содержимым до 20 кг, max. A:D. от 310 мм. При подаче не нивелированной смазки требуется использовать пластину слежения.

Для регулирования частоты хода насоса и юстирования давления требуется установка воздушного регулятора; при использовании загрязнённого и с конденсатом воздуха требуется установка воздушного фильтра 1/4" (DN6).

Основные компоненты смазочного устройства

- Насос, воздушноприводной
- Обшивка мотора
- Ёмкость с переносной ручкой и крышкой
- Шланг высокого давления
- Шарнир (прямой и z-образный)
- Смазочный пистолет с распылителем и гидравлический мундштук
- Быстросъёмное соединение

Технические данные модель 987

Насос (модель 83513)	Диф.-поршневой насос	
Привод	пневматический	
Давление привода	мин. 2,1 бар	max. 7 бар
Потребность в воздухе при 7 бар	4,2 l _(N) / двойной ход	
Передаточное отношение	i = 50 : 1	
Max. давление) ¹	350 бар в выходе насоса	
Объём подачи	5,7 см ³ /ДХ	
Уровень звука	< 85 dB(A)	
Объём ёмкости	около 30 кг	
Диаметр ёмкости) ²	~ 315 мм внутренний	
Общие размеры (LxВxH)	около 400 x 340 x 800 мм	
Масса	16,8 кг	
Впуск воздуха (быстросъёмное соединен.)	1/4" NPTF внутренний	
Гидравлический мундштук	Для конического ниппеля	
ВД-шланг SAE100R2A) ³	ID 1/4" (DN6), ~ 3 m lang	

Пояснение: ДХ = двойной ход (вверх и вниз)

)¹ При max. допустимом давлении привода 7бар.

Оборудовать устройство предохранительным клапаном, если обеспечение воздухом имеет давление выше 7 бар. Для регулирования давления и частоты хода требуется воздушный регулятор с манометром.)² При

необходимости заказывать подходящую пластину слежения Nr. 83366-E025.)³ Возможно: шланг Nr. 75120 и двойной ниппель Nr. 10202, если требуется удлинение ВД-шланга на последующие 3 метра.



Смазочное устройство модель 989



Lubrigun насос модель 82716



Предупреждение

Привод насоса (Воздушный мотор) не использовать с горючепригодными газами. Воздушный мотор насоса запускать в работу только со сжатым воздухом. Смазочное устройство использовать при рабочем давлении не выше 7 бар.

Смазочное устройство модель 989 с воздушноприводным насосом *Lubrigun* с дифференцированным поршнем. Насос подаёт непрерывно при ходе вверх и вниз и переводит давление привода в 50-раз более высокое давление подачи.

Lubrigun насос оборудован в нижней части поршнем-черпалкой, который поддерживает проведение смазочного вещества в засасывающее пространство насоса за счёт механического давления.

При этом может использоваться консистентная смазка на минеральной основе до NLGI # 2. Производительность в отдельных случаях зависит от внешних условий.

Смазочное устройство предназначено для 18 кг (5 US gal.) бочек; данные по используемым размерам бочек смотрите ниже в разделе 'Технические данные'.

Для регулирования частоты хода насоса, и юстирования давления устанавливается воздушный регулятор; при использовании загрязнённого и с конденсатом воздуха требуется установка воздушного фильтра 1/4" (DN6).

Основные компоненты смазочного устройства

- Насос, воздушноприводной
- Обшивка мотора
- Ёмкость с крышкой с 3 бараш. винтами и
- Пластина слежения, конич., с подвижным шлангом
- Шланг высокого давления
- Шарнир (прямой и z-образный)
- Смазочный пистолет с распылителем и гидравлический мундштук
- Быстросъёмное соединение

Технические данные 989	
Насос (модель 82716)	Дифференц.-поршневой насос
Привод	пневматический
Давление привода	мин. 2,1 бар макс. 7 бар
Потребность воздуха при 7 бар	4,2 l _(N) / двойной ход
Передат. отношение	i = 50 : 1
Мах. давление) ¹	350 бар при выходе насоса
Объём подачи	5,7 см ³ /ДХ
Уровень звука	< 85 dB(A)
Для ёмкостей внутр. высота	мах. 350 мм
Для ёмкост. внутр. диаметр	~ 270-285 мм внутренний
Общие размеры) (LxVxH)	около 320 x 320 x 680 мм
Масса	10,9 кг
Впуск воздуха (Быстросъём. соединение)	1/4" NPTF внутрен. резьба
Гидравлический мундштук	Для конич. мундштуков
ВД-шланг SAE100R2A	ID 1/4" (DN6), ~ 2,10м дл.

Пояснение: ДХ = двойной ход (вверх и вниз)

)¹ При мах. допустимом давлении привода 7бар.

Оборудовать устройство предохранительным клапаном, если обеспечение воздухом имеет давление выше 7 бар.

Для регулирования давления и частоты хода требуется воздушный регулятор с манометром.

Указание

Единичные компоненты устройства поставляются в картоне и затем монтируются пользователем.

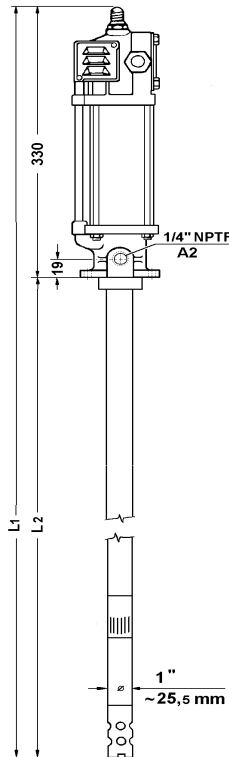

Насосы Кат. №.	Размеры		Масса
	L1	L2	
084667	1025 мм	695 мм	7,2 кг
084668	1192 мм	862 мм	8,1 кг



Предупреждение

Привод насоса (Воздушный мотор) не использовать с горючопасными газами. Воздушный мотор насоса запускать в работу только со сжатым воздухом.

LINCOLN Lubrigun насосы,

Это двойного действия насосы с дифференциальными поршнями с пневматическим приводом, передаточное отношение 50:1. Насосы подают при ходе вверх и вниз; во время хода вверх происходит равномерное засасывание смазочного вещества.

Этот тип насоса оборудован поршнем-черпалкой. Ковшеобразный поршень-черпалка в нижней части (Вход материала) приёмной трубы способствует прохождению смазки в засасывающее пространство насоса за счёт механического давления. Эти насосы предназначены для подачи смазки на минеральной основе; Устанавливаются для текучих смазочных веществ и стандартных Chassis-смазочных веществ до NLGI # 2. Применяются к примеру, у смазочных устройств с механическим и пневматическим приводом и централизованных системах смазки.

При подаче не нивелированной смазки требуется использовать пластину слежения. Производительность зависит от отдельных случаев применения.

Для регулирования частоты хода насоса и юстирования давления требуется установка воздушного регулятора; при использовании загрязнённого и с конденсатом воздуха требуется установка воздушного фильтра 1/4" (DN6).

Для выпуска воздуха рекомендуется быстросъёмное соединение (Lincoln муфта Nr. 815 & ниппель Nr. 11659) Требуемые части для работы зависят от случаев применения, запрашивайте при необходимости.

Технические данные насоса	
Привод насоса:	Воздушный мотор
Длина хода	114,3 мм 4 1/2"
Возд. цилиндр-Ø	63,5 мм 2 1/2"
Потребн. возд. при 7 бар	6,2 l _(N) / двойной ход
Рабочее давление	мин. 2,1 бар макс. 10 бар
Впуск воздуха	1/4" NPTF внутр. резьба
Насос	Диф.-поршневой
Передат. отношение	i = 50 : 1
Мах. давление) ¹	500 бар на выходе
Объём подачи	11,9 c ³ /ДХ
Производительность Q ₀	0,83 л/ин при 70/ДХ
Частота хода) ²	70 ДХ/ин.
Выпуск (A2)	1/4" NPTF внутр. резьба
Приёмная труба Материал	сталь, Ms, медь, нейлон, Buna-N и полиуретан
Уплотнения:	
Применяемая температура (частей)	T _{мин} - 34° C T _{мак} + 93° C
Смазочное Вещество	ТАмин ТАмак
Рабочая температура) ³	(см прим.) + 60° C
Уровень звука при 8 бар давление привода	< 85 dB(A)

Пояснение: ДХ = двойной ход (вверх и вниз)

)¹ Мах. давление подачи при 10 бар давления привода. Ограничивать давление привода так, чтобы не превышать мах. рабочее давление. При применении частей установки, работающих при низком раб. давлении, давление привода, под наблюдением передаточного отношения насоса 50:1, соответственно редуцировать или ограничивать.

)² Не превышать частоту хода 75 ДХ/мин.

)³ Рабочая температура должна быть такой, чтобы смазка подавалась свободно (засасывание и вытеснение).



Насос № 282396

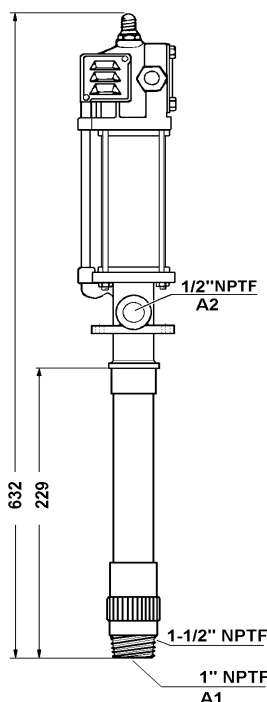

Предупреждение

Привод насоса (Воздушный мотор) не использовать с горючеподобными газами. Воздушный мотор насоса запускать в работу только со сжатым воздухом.. Насос не применять для горючеподобных жидкостей.



ВНИМАНИЕ: Использование агрессивных жидкостей или смазочных веществ, вызывающих коррозию, приводит к повреждению насоса.

LINCOLN Lubrigun насосы, Это двойного действия насосы с дифференциальными поршнями с пневматическим приводом, передаточное отношение 3:1. Насосы подают при ходе вверх и вниз; во время хода вверх происходит равномерное засасывание смазочного вещества.

Этот тип насоса предназначен для подачи жидкой смазки на минеральной основе для внутренней потребности; не используется на установках, которые не соответствуют предписаниям.

Для регулирования частоты хода насоса и юстирования давления требуется установка воздушного регулятора; при использовании загрязнённого и с конденсатом воздуха требуется установка воздушного фильтра 1/4" (DN6).

Для выпуска воздуха рекомендуется быстросъёмное соединение (Lincoln муфта Nr. 815 и ниппель № 11659)

Насос может устанавливаться как резервуар насос или бочечный насос; в последнем случае требуется удлинение погружной трубы и адаптер шпунтового отверстия. При настенном монтаже возможно закачивать смазочное вещество при помощи шланга.

Требуемые части для работы зависят от случаев применения, запрашивайте при необходимости.

Технические данные насоса 282396

Привод насоса:	Воздушный мотор	
Длина хода	114,3 мм	4½"
Возд. цилиндр-Ø	50,8 мм	2"
Потребн. возд. при 7 бар	5,1 l _(N) / Двойной ход	
Рабочее давление	мин. 2,8 бар макс. 10 бар	
Впуск воздуха	¼" NPTF внутр. резьба	
Насос	Диф.-поршневой	
Передат. отношение	i = 3 : 1	
Мах. давление) ¹	30 бар на выходе	
Объём подачи	122,9 см ³ /ДХ	
Производительность Q ₀	8,6 л/мин. при 70/ДХ	
Частота хода) ²	70 ДХ/мин	
Выпуск (A2)	1" NPTF внутр. резьба	
Приёмная труба	½" NPTF внутр. резьба	
Материал	Уплотнения: сталь, Al, Ms, Zinkdruckguß, Phenoplastik Nitril, Cu	
Применяемая температура (частей)	сталь, Al, Ms, Zinkdruckguß, Phenoplastik Nitril, Cu	
Смазочное Вещество	TMIN	TMAX
Рабочая температура) ³	- 34° C	+ 93° C
Уровень звука при 8 бар давление привода	TAMIN (siehe Anm.)	TAMAX + 60° C
Привод насоса:	< 83 dB(A)	
Длина хода	5,4 kg	

Пояснение: ДХ = двойной ход (вверх и вниз)

)¹ Мах. давление подачи при 10 бар давления привода. Ограничивать давление привода так, чтобы не превышать мах. рабочее давление. При применении частей установки, работающих при низком раб. давлении, давление привода, под наблюдение передаточного отношения насоса 3:1, соответственно редуцировать или ограничивать.

)² Не превышать частоту хода 75 ДХ/мин.

)³ Рабочая температура должна быть такой, чтобы смазка подавалась свободно (засасывание и вытеснение).



Насос №. 84933

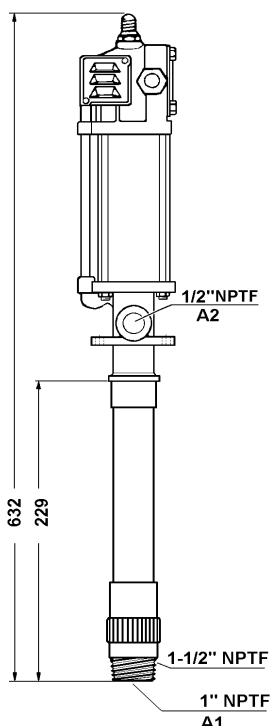

Предупреждение

Привод насоса (Воздушный мотор) не использовать с горючеподобными газами. Воздушный мотор насоса запускать в работу только со сжатым воздухом.. Насос не применять для горючеподобных жидкостей.



ВНИМАНИЕ: Использование агрессивных жидкостей или смазочных веществ, вызывающих коррозию, приводит к повреждению насоса.

LINCOLN Lubrigun насосы, Это двойного действия насосы с дифференциальными поршнями с пневматическим приводом, передаточное отношение 5:1. Насосы подают при ходе вверх и вниз; во время хода вверх происходит равномерное засасывание смазочного вещества.

Этот тип насоса предназначен для подачи жидкой смазки на минеральной основе для внутренней потребности; не используется на установках, которые не соответствуют предписаниям.

Для регулирования частоты хода насоса и юстирования давления требуется установка воздушного регулятора; при использовании загрязнённого и с конденсатом воздуха требуется установка воздушного фильтра 1/4" (DN6).

Для выпуска воздуха рекомендуется быстросъёмное соединение (Lincoln муфта № 815 и ниппель № 11659)

Насос может устанавливаться как резервуар насос или бочечный насос; в последнем случае требуется удлинение погружной трубы и адаптер шпунтового отверстия. При настенном монтаже возможно закачивать смазочное вещество при помощи шланга.

Требуемые части для работы зависят от случаев применения, запрашивайте при необходимости.

Технические данные насоса 84933

Привод насоса:	Воздушный мотор	
Длина хода	114,3 мм	4 1/2"
Возд. цилиндр-Ø	63,5 мм	2 1/2"
Потребн. возд. при 7 бар	6,1 l _(N) / двойной ход	
Рабочее давление	мин. 2,8 бар	макс. 10 бар
Впуск воздуха	1/4" NPTF внутр. резьба	
Насос	Диф.-поршневой	
Передат. отношение	i = 5 : 1	
Мах. давление) ¹	50 бар на выходе	
Объём подачи	122,9 см ³ /ДХ	
Производительность Q _д	8,6 л/мин. при 70/ДХ	
Частота хода) ²	70 ДХ/мин.	
Выпуск (A2)	1" NPTF внутрен. резьба	
Приёмная труба	1/2" NPTF внутр. резьба	
Материал	Уплотнения:	
Применяемая температура (частей)	сталь, Al, Ms, Zinkdruckguß, фенопластик нитрил, Cu	
Смазочное Вещество	Тмин	Тмакс
Рабочая температура) ³	- 34° C	+ 93° C
Уровень звука при 8 бар давление привода	ТАмин	ТАмакс
	(см прим..)	+ 60° C
Привод насоса:	< 83 dB(A)	
Длина хода	5,8 кг	

Пояснение: ДХ = двойной ход (вверх и вниз)

)¹ Мах. давление подачи при 10 бар давления привода. Ограничивать давление привода так, чтобы не превышать мах. рабочее давление. При применении частей установки, работающих при низком раб. давлении, давление привода, под наблюдение передаточного отношения насоса 3:1, соответственно редуцировать или ограничивать.

)² Не превышать частоту хода 75 ДХ/мин.

)³ Рабочая температура должна быть такой, чтобы смазка подавалась свободно (засасывание и вытеснение).



A № 012643-E059



B № 081523-E025



C № 046007



D № 081523

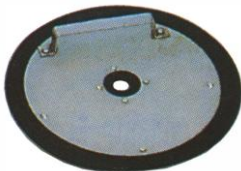

E №. 083366-E025



F № 084780

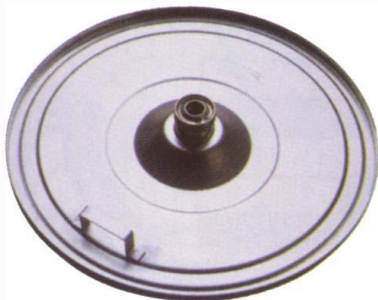

G № 083366

№ 012643-E059 Крепление

Для применения с воздушноприводными насосами *Lubrigun* с трубой погружения-Ø ~25 мм (1") в качестве крепления на крышках или ёмкостях.

Крепления делят возможным установку (редуцирование) глубины погружения приёмной трубы и за счёт этого подгоняется насос на высоту маленьких ёмкостей. Высотой крепления редуцируется глубина погружения насоса на 59 мм.

<i>Lubrigun</i> насос	Общая длина трубы погружения
№ 082716	~ 400 мм
№ 083513	~ 480 мм
№ 082050-E575	~ 575 мм
№ 082050	~ 695 мм
№ 084667	~ 695 мм
№ 082054	~ 862 мм
№ 084668	~ 862 мм

Крышка для специальных бочек *Hobbocks* и бочек
Для центрирования и крепления насосов *Lubrigun* на цилиндрических бочках.
Для непосредственного крепления насоса на крышке требуются дополнительно 4 винта № 050060

Крышка	тип	Для бочки-AD	Указание
№ 081523-E015	B	~ 265-295 мм ^Ø	для 15 кг спец. бочки <i>Hobbocks</i>
№ 081523-E025	B	~ 330-370 мм ^Ø	для 25 кг спец. Бочки <i>Hobbocks</i>
№ 081523-E050	B	~ 380-435 мм ^Ø	для 50 кг бочки
№ 046007	C	~ 370 мм ^Ø	для 120 lb US станд. бочки
№ 081523	D	~ 597 мм ^Ø	Для норм. боч. EN209 (~216,5 l)

К сведению:

Приведённые выше крышки предназначены для стационарного применения насосов. Крышки и крепления для установки подвижных насосов необходимо при потребности запрашивать.

Пластины слежения

Подходят для насосов *Lubrigun* с трубой погружения-Ø ~25 мм (1"). Применяются при подаче не жидких смазочных веществ. Пластина слежения предотвращает образование пустоты при подаче больше не нивелированных смазочных веществ, что приводит к неисправностям насоса, а также при 'холостом' и сухом ходе к повреждениям насоса.

Пластина слежения	тип	Для бочек-ID	Указание
№ 083366-E015	E	~ 275-260 мм	для 15 кг <i>Hobbocks</i> **
№ 083366-E020	E	~ 290-275мм	для 20 кг <i>Hobbocks</i> **
№ 084775	F	~ 290-280мм	для 25-50 lb US станд.- <i>Hobbocks</i>
№ 083366-E025	E	~ 330-310мм	для 25 кг <i>Hobbocks</i> **
№ 083366-E050	E	~ 400-375мм	для 50 kg бочек
№ 990004-E	*	~ 360мм	для 60 кг бочек
№ 084780	F	~ 355-360мм	для 120 lb US станд. бочек
№ 990013-E	*	~ 572 мм	для норм. бочек EN209 (~216,5 l)
№ 083366	G	~ 572 мм	Для норм. бочек EN209 (~216,5 l)

Указание: * Оборудование пластины слежения как на рис. E, но со средним отверстием-установкой.

** Мин. Ø относится к внутр. Ø бочки при коническом *Hobbocks*.

Все эти модели пластин слежения, кроме 083366, имеют подвижные съёмные кольца.

К сведению:

Для выбора компонентов необходимо провести измерение бочки. В некоторых фирмах по производству минерального масла используют 50 кг бочки, а также маленькие *Hobbocks* различных размеров. При одинаковом наполнении высота и диаметр бочек может варьироваться. У нормальных бочек EN209 (400 lb. US-ст. бочки) соответствуют размеры, которые для выбора насоса (№г. 082054), крышки и пластины слежения подбираются.

Катушка для шлангов



Катушка для шлангов № 82206

Технические данные - катушка для шлангов № 82206 -	
Рабочее давление:	макс. 350 бар
Подключение:	
Впуск	1/2" NPT внутр. резьба.
Выпуск	1/2" NPT внутр. резьба.
Размеры:	
Ширина барабана	~ 139 мм
Диаметр барабана	~ 490 мм
Общая ширина	~ 210 мм
Общая высота	~ 572 мм
Масса	~ 30,9 кг

Указание: дальнейшие размеры на следующей странице

Вместимость шлангов ¹⁾				
Условный проход	Тип шланга	Тип шланга	Мак. длина	Применение
DN6	1/4"	SAE100 R6	15 м	воздух/вода
DN6	1/4"	SAE100 R2	15м	Конс. смазка
DN10	3/8"	SAE100 R6	15м	воздух/вода
DN10	3/8"	SAE100 R2	15м	Конс. смазка
DN12	1/2"	SAE100 R6	15 м	воздух/вода
DN12	1/2"	SAE100 R3	15 м	масло
DN12	1/2"	SAE100 R2	15 м	Конс. смазка
DN16	5/8"	SAE100 R1	15 м	масло

Примечание:

¹⁾ макс. длины шлангов включительно конечные части шлангов, которые не намотаны на барабан. Данные макс. вместимости шлангов катушки № 82206 касаются шлангов соответственно SAE-спецификации.

Превышение макс. длин шлангов приводит к перегрузке катушки.

Указание

При использовании шлангов DN16 для других веществ, к примеру, более высокое давление, чем при масляном обслуживании, необходимо устанавливать длину шлангов только до 10 м.

Общее описание

Катушка для шлангов № 82206 является так называемой базисной моделью без комплектующих, для которой потребитель должен ещё заказывать подходящие шланги (для подвода и наматывающего барабана), шланговый стопор, клапан выпуска и т. д.

В случае потребности запрашивать комплектующие. Катушка для шлангов предназначена для использования текучих масел и консистентной смазки на минеральной основе, а также сжатого воздуха и холодной воды.

Области применения общие для транспортных предприятий, в грузовых автопарках, в индустрии для сервисных и ремонтных оборудований.

Катушка для шлангов модель 82206 работает по принципу 'скручивания'.

При ручном вытаскивании шланга натягивается пружина наматывания шлангового барабана.

При блокировке обратного хода фиксируется шланг в нужной извлечённой длине. При помощи одного короткого толчкового усилия выпадает стопор так, что шланг может снова наматываться на барабан за счёт прижимной силы.

Во время наматывания необходимо держать в руках выпускной клапан на конце шланга; отпустить только тогда, когда процесс наматывания закончится.

Катушка для шлангов оборудована направляющим кронштейном, делающим возможным безотказное наматывание и раскручивание шланга на барабане.

Направляющий кронштейн устанавливается; Установка зависит от вида пристройки (стена, потолок, пол, яма и т. д.) катушки.

Шланг оборудован шланговым стопором, которых прикрепляется к концу шланга.

Шланговый стопор удерживает шланговый конец с клапаном, например: цапфпистолет или быстросъёмное соединение в позиции готовности на направляющем кронштейне, что предупреждает полное наматывание. Шланговый стопор служит также для того, чтобы фиксировать шланг в постоянном положении, например: при монтаже крышки катушки.

Оборудование шланговым стопором зависит от наружного диаметра шланга; наружный диаметр шлангового стопора должен быть не менее 92 мм^Ø.

Обзор шлангового стопора	
Кат. №	Использование для шлангов типа
85515	SAE100 R6 DN6
85516	SAE100 R6 DN10 SAE100 R2 DN6
85517	SAE100 R3 DN12 SAE100 R6 DN12 SAE100 R2 DN10 & DN12
84347	SAE100 R1 DN16

Указание

При поставке катушки и комплектующих необходимо все компоненты смонтировать. Катушка и комплектующие (комплект наматывающего устройства) могут поставляться по запросу предварительно смонтированными.

Размеры катушки № 82206

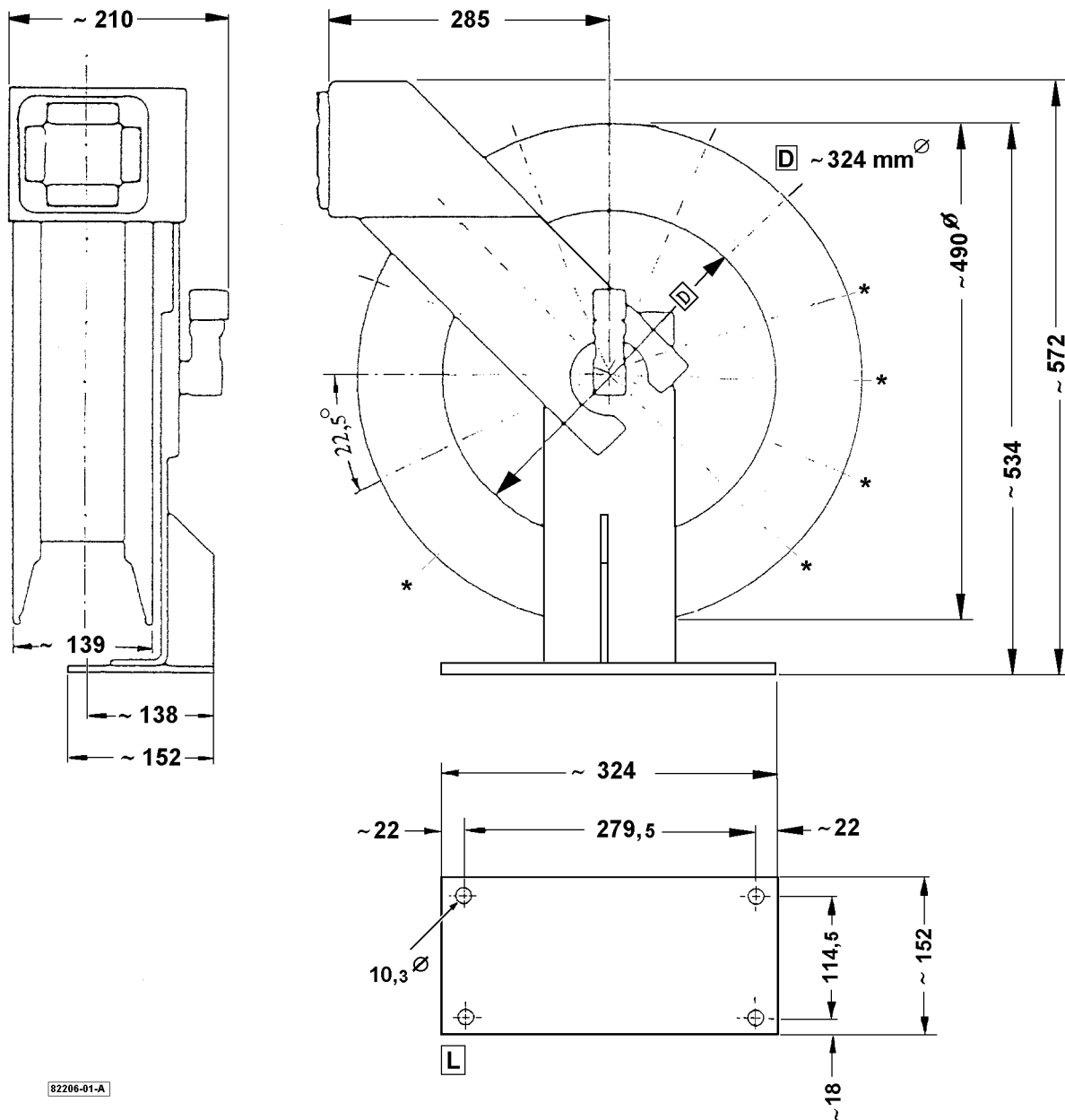

82206-01-A

Без масштаба

Указание:

Позиция направляющего кронштейна зависит от вида монтажа катушки.

Позиция регулируется в положении от 22,5°.

У позиции, маркированной * можно менять установку устанавливаемых шланговых зажимов.

Примечание:

D = внутренний диаметр барабана

Рис. L Схема отверстий платформы

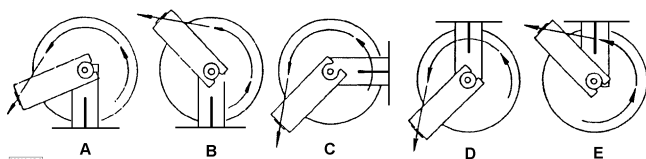

Примеры монтирования (рис. слева)

A На платформу сервисного смазывания транспортного средства.

B На пол.

C На стену или сверху верстака.

D На потолок или на стандартное консоле.

E Под верстаком.

Катушка для шлангов



Серия 87000



Катушка для шлангов серия 87000
Рисунок со шлангом и стопором шланга

Технические данные			
Катушка Modell-Nr.	87300	87500	87700
Раб. давл.: ¹⁾ мах.	172 бар	550 бар	172 бар
Применение : ²⁾	①	②	③
Вместимость: ³⁾	См. табл. внизу		
Подключение:			
Впуск (NPTF вн. резьба)	1/2"	3/8"	1/2"
Выпуск (NPTF внутр. резьба)	1/2"	3/8"	1/2"
Размеры:	См. следующую стр.		
Масса	29,9 кг		

Примечание:

¹⁾ Катушку для шлангов разрешается использовать при таком максимальном давлении, чтобы не превышалось допустимое давление для комплектующих (например: шланг, винтовые соединения, пистолет и т. Д.), работающих с допустимым незначительным давлением.

²⁾ Применение:

- ① Смазочные масла
- ② Консистентная смазка
- ③ Сжатый воздух, ATF, вода, а также стандартный защитный раствор против замерзания и раствор для мытья стекла.

Вместимость шлангов ³⁾				
Условный проход	Тип шланга	мах. длина ⁴⁾	Применение	
DN6	1/4"	SAE100 R6	15 м	Воздух/вода
DN6	1/4"	SAE100 R2	15 м	Конс. смазка
DN10	3/8"	SAE100 R6	15 м	Воздух/вода
DN10	3/8"	SAE100 R2	15 м	Конс. смазка
DN12	1/2"	SAE100 R6	15 м	Воздух/вода
DN12	1/2"	SAE100 R3	15 м	Масло

⁴⁾ Мах. Длина шлангов включительно конечной части шланга, которая не намотана на барабан.

Внимание: Превышение мах. длины шланга приводит к перегрузке пружины катушки.

Общее описание

Катушка для шлангов Nr. 87000 является так называемой базисной моделью без комплектующих, для которой потребитель должен ещё заказывать подходящие шланги (для подвода и наматывающего барабана), шланговый стопор, клапан выпуска и т. д.

В случае потребности запрашивать комплектующие.

Области применения общие для транспортных предприятий, в грузовых автопарках, в индустрии для сервисных и ремонтных оборудований Катушки для шлангов оборудованы бронзовыми подшипниками, которые обеспечивают лёгкий ход барабана.

Модель оборудована осью из нержавеющей стали при использовании сжатого воздуха/ воды.

Катушка для шлангов модель 82206 работает по принципу 'скручивания'.

При ручном вытаскивании шланга натягивается пружина наматывания шлангового барабана.

При блокировке обратного хода фиксируется шланг в нужной извлечённой длине. У этого вида катушки два зубчатых на 180° перемещающихся сегмента позволяют делать маленькие изменения извлекаемой длины шланга. При помощи одного короткого толчкового усилия выпадает стопор так, что шланг может снова наматываться на барабан за счёт прижимной силы.

Во время наматывания необходимо держать в руках выпускной клапан на конце шланга; отпустить только тогда, когда процесс наматывания закончится.

Катушка для шлангов оборудована направляющим кронштейном, делающим возможным безотказное наматывание и раскручивание шланга на барабане.

Направляющий кронштейн устанавливается; Установка зависит от вида пристройки (стена, потолок, пол, яма и т. д.) катушки.

Шланг оборудован шланговым стопором, которых прикрепляется к концу шланга.

Шланговый стопор удерживает шланговый конец с клапаном, например: цапфпистолет или быстросъёмное соединение в позиции готовности на направляющем кронштейне, что предупреждает полное наматывание. Шланговый стопор служит также для того, чтобы фиксировать шланг в постоянном положении, например: при монтаже крышки катушки.

Оборудование шланговым стопором зависит от наружного диаметра шланга; наружный диаметр шлангового стопора должен быть не менее 92 мм^Ø.

Обзор стопора шлангов	
Кат. №	Использование для типа шланга
85515	SAE100 R6 DN6
85516	SAE100 R6 DN10 SAE100 R2 DN6
85517	SAE100 R3 DN12 SAE100 R6 DN12 SAE100 R2 DN10

Указание

При поставке катушки и комплектующих необходимо все компоненты смонтировать. Катушка и комплектующие (комплект наматывающего устройства) могут поставляться по запросу предварительно смонтированными.

Катушка для шлангов

Размеры

Катушка для шлангов серия 87000

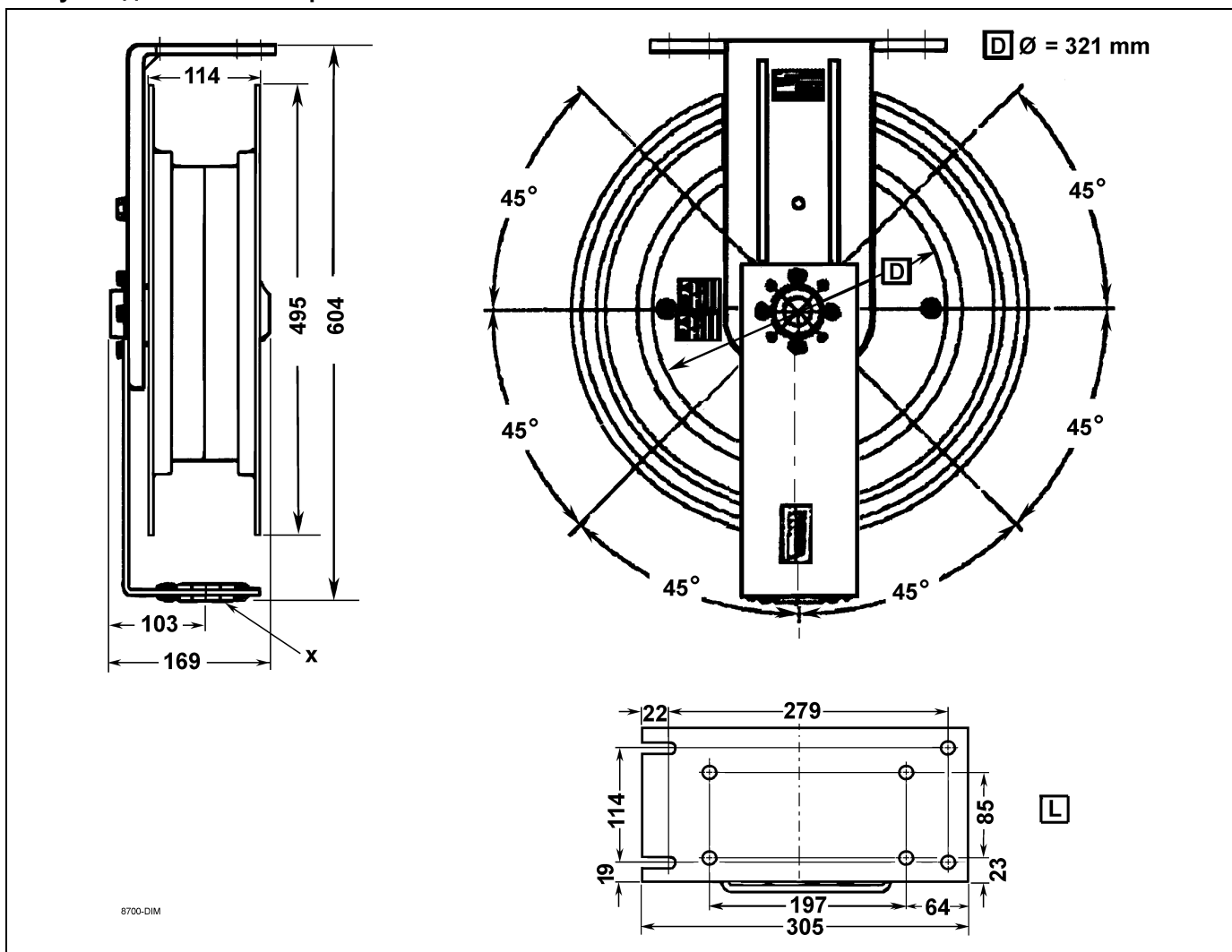

Без масштаба

Указание:

Позиция направляющего кронштейнера зависит от вида монтажа катушки.

Позиция переставляется поэтапно от 45°.

Примечание:

D = внутренний диаметр барабана

L Рис.: Схема отверстий на платформе

x Направляющий кронштейн шлангов

Пример монтажа

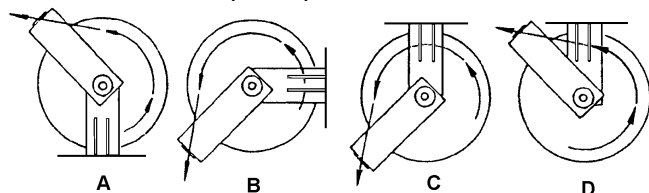

A На платформу сервисного смазывания транспортного средства.

B На пол.

C На стену или сверху верстака.

D На потолок или на стандартное консоле.

Для мобильного оборудования смазывающего сервиса ('Lubrovans') мы рекомендуем установку Lincoln катушки для шлангов модель 82206.



Ручной клапан высокого давления
 Модель № 82393 Резьба впуска 1/4" NPT (i.)
 Модель № 81495 Резьба впуска 3/8" NPT (i.)



Смазывающая приставка с гидравлическим мундштуком

- № 62028 Труба с распылителем, согнутая, около 150 мм длиной
 Подключение: 1/8" NPT (a.) с обеих сторон
- № 5845 Гидравлический мундштук конусного смазочного ниппеля,
 Подключение: 1/8" NPT (i.)

РАЗМЕРЫ

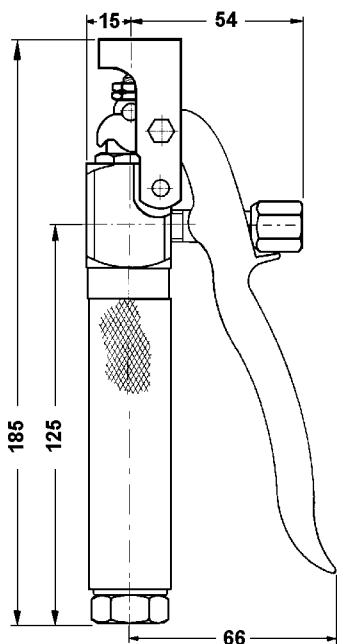

РУЧНОЙ КЛАПАН ВЫСОКОГО ДАВЛЕНИЯ

Ручной клапан выдачи смазочного вещества. Замочный клапан пистолета делает возможным контроль расхода при помощи разгрузочной рукоятки.

Ручные клапаны высокого давления предназначены для ручного смазывания консистентной смазкой, например: в комбинации с гидроустановками и механическими насосами.

Поставляется смазочный пистолет модели № 740 с впуском 1/4" NPT внутренняя резьба, с согнутой трубой с распылителем № 62028 и гидравлический мундштук № 5845 для конусного смазочного ниппеля.

При потребности запрашивайте другие гидроустановки.

УКАЗАНИЯ ПО БЕЗОПАСНОСТИ

Предупреждение



Пистолет 740 не разрешается нагружать давлением, выше 517 бар.

Выпуск пистолета не направлять на людей.

Не подставлять руки под выпуск пистолета.

Пистолет не разрешается бросать или ронять.

Перед началом демонтажа, освободить пистолет и систему от давления.

Использовать только компоненты, допущенные фирмой LINCOLN.

При использовании подвижных шланговых приставок (Шланг № 5812 или № 5818) вместе с неподвижными распылительными трубами № 62028 не превышать макс. рабочее давление 413 бар.

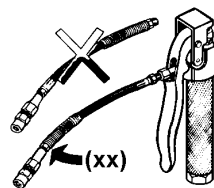

Монтировать подвижные шланговые приставки ручным клапаном высокого давления так, чтобы продольная защитная пружина (xx) находилась на стороне гидравлического мундштука.

ПРЕДУПРЕЖДЕНИЕ: Не касаться шланга во время хода смазывания.

При использовании системных элементов, как вращающийся рычаг, ВД-соединительные шланги, катушка и т. д., не превышать рабочее давление выше допустимого для компонентов с незначительным макс. рабочим давлением; соответственно ограничивать подающее давление насоса.

ТЕХНИЧЕСКИЕ ДАННЫЕ

Ручной клапан ВД	№ 81495	№ 82393
Рабочее давление:	мах. 517 бар	
Впуск А.1	3/8" NPT (i.)	1/4" NPT (i.)
Выпуск	1/8" NPT (i.)	1/8" NPT (i.)
Масса:	0,71кг	0,72 кг
Материал:	сталь, Buna-N	

Смазочный пистолет	№ 740
Составные части:	82393 + 62028 + 5845
Рабочее давление:	мах. 517 бар
Впуск:	1/4" NPT (i.)
Выпуск (гидр. мундштук)	Для конического ниппеля
Масса:	0,84 кг
Материал:	Сталь, Buna-N



Дозирующий пистолет № 84523

Назначение

• Дозирующий пистолет для смазочных материалов на минеральной основе, в особенности для смазочных масел; используется также для консистентной смазки до класса NLGI #1.

Возможности применения с другими смазочными веществами запрашивать.

Подающееся вещество должно быть совместимо с материалом, из которого изготовлен дозирующий пистолет (сталь, медь, Buna-N). Не должно содержать твёрдое тело и быть абразивным.

Использование зависит также от рабочего давления.

Общее описание

Дозирующий пистолет должен подавать вещество под давлением. Минимальное давление 35 бар; мах. допустимое рабочее давление 340 бар.

Для работы дозирующего пистолета рекомендуется применять воздушноприводной поршневой насос Lincoln.

Дозирование объёмное и периодическое. Количество дозирующего вещества может устанавливаться.

Для выдачи вещества управляющий поршень пистолета приводится в действие при помощи захвата-рукоятки.

Описание работы со схемами смотри на следующей странице.

Размеры

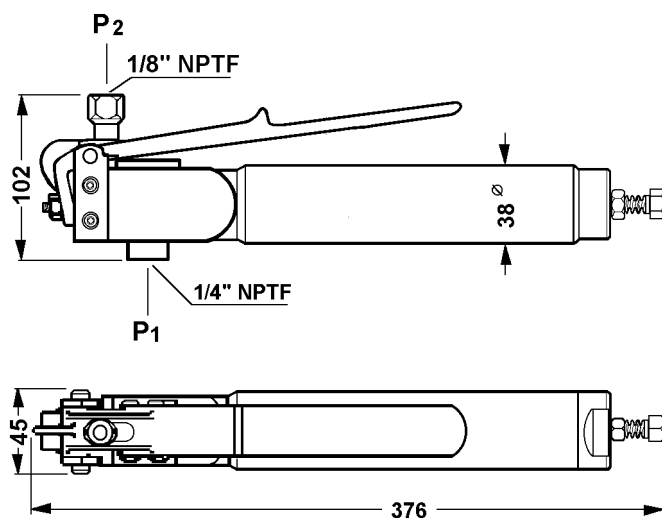

P1 Впуск P2 Выпуск

Технические данные

Дозирующий пистолет	Кат. № 84523	
Диапазон дозирования	1,33-29,5 см ³	
Установка дозирования	При помощи юстировочного винта	
Раб. давление) ¹	минимально	максимально
	35 бар	340 бар
Вид управления) ²	Ручное, механическое	
Материал	Сталь, уплотнения: медь и Buna-N	
Применяемые T° (части)	ТМИН.	ТМАХ.
	- 26° C	+ 93° C
Вещество	ТАМИН	ТАМАХ
Рабочая T°) ³	(см. примечание)	+ 60° C
Подключения:		
Впуск	внутренняя резьба 1/4" NPTF	
Выпуск	Внутренняя резьба 1/8" NPTF	

Указание:

¹ Минимально требуемое давление зависит от вязкости подаваемого вещества.

² Дозирующий пистолет может также приводится в действие коленом или основанием или смонтированным цилиндром. Для крепления поставляется опора для пистолета под каталожным номером 81862.

³ Рабочая температура подающегося вещества согласно закона - это температура помещения; более низкая температура разрешается только, если повышение вязкости вещества не оказывает действия на работу дозирующего пистолета.

Предписания для работы

Для подачи вещества дозирующего пистолета под давлением (35-340 бар) рекомендуется применять воздушно приводной поршневой насос фирмы Lincoln.

Трубопроводы высокого давления к дозирующему пистолету должны быть проложены для адекватного рабочего давления.

Давление, под которым дозирующий пистолет загружается, необходимо ограничивать так, чтобы не превышалось максимально допустимое давление системных компонентов.

Дозирующий пистолет может монтироваться в вертикальном или в горизонтальном положении.

Для прочного монтажа дозирующего пистолета рекомендуется применение крепления, к примеру: крепление № 81862.

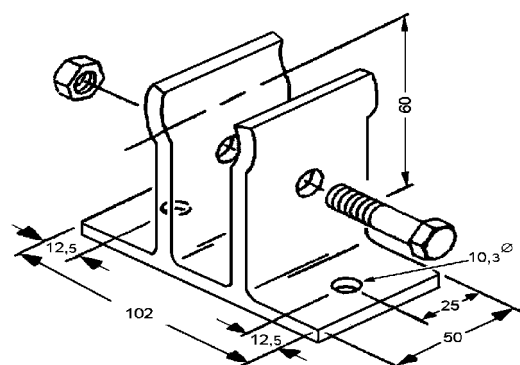

Крепление № 81862

Описание работы

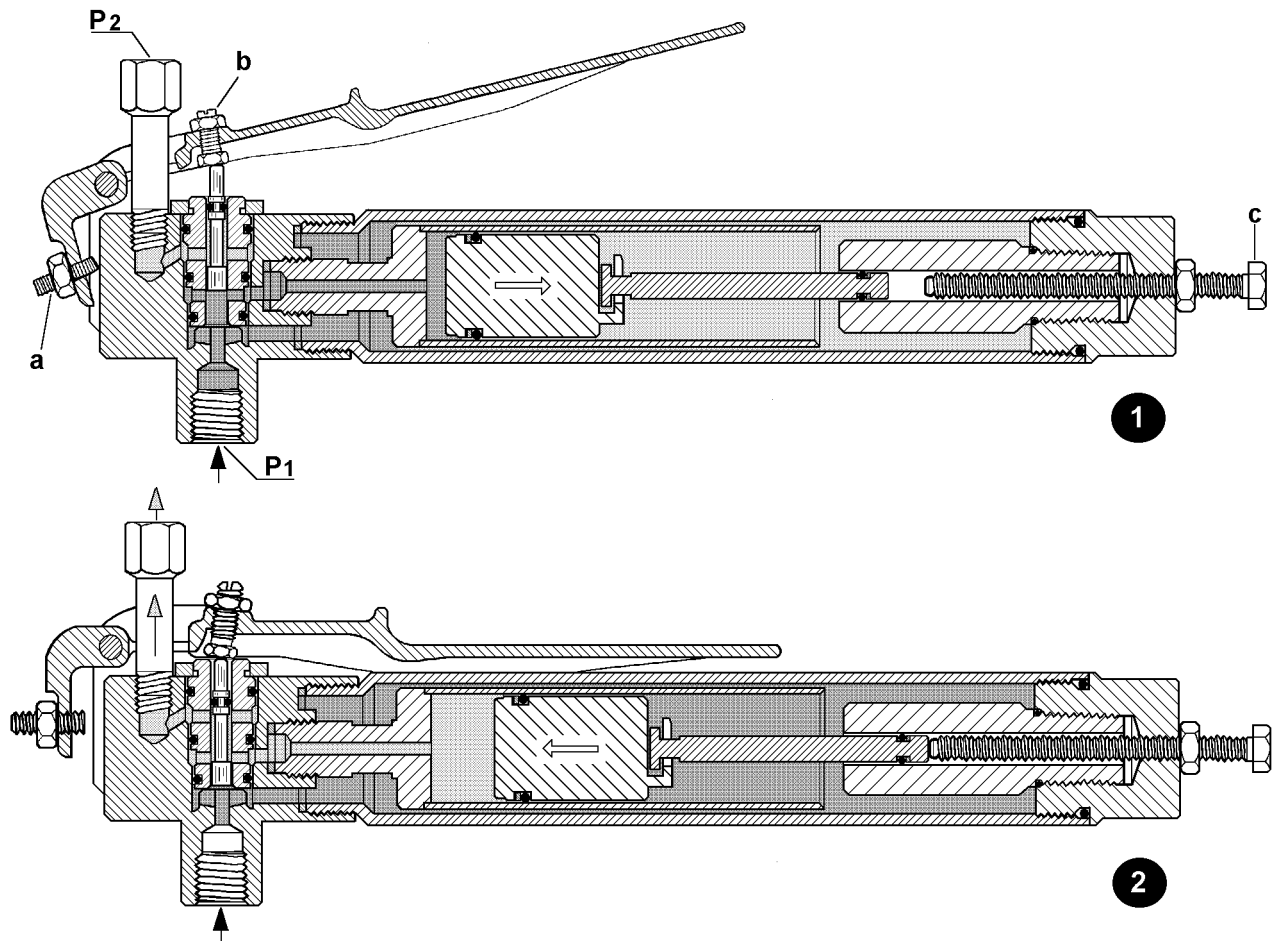

Пояснение к чертежу:

- a)** Юстировочный винт (Зажимная рукоятка-ограничитель)
- b)** Юстировочный винт (реверсивный клапан-стопор)
- c)** Дозирующий винт (поршень-ограничения хода)
- P1)** Впуск
- P2)** Выпуск

Рис. ↗

После отпущения захвата-рукоятки клапанный поршень перемещает под давлением на (P1) текущее в пистолет вещество в указанную на рисунке позицию и освобождает канал к пространству дозирующего цилиндра.

Так как поверхность дозирующего поршня сверху больше, чем снизу (Поверхность внизу уменьшена tandem-поршня), перемещает при этом результирующая разница давления дозирующий поршень вниз, и пространство в дозирующем цилиндре наполняется.

Дозирующий винт (c) ограничивает ход поршня.

Рис. ↗

При движении захвата-рукоятки толкатель перемещает клапанный поршень в указанную на рисунке позицию.

В этой установке освобождает клапанный поршень канал между пространством дозирующего цилиндра и выпуском пистолета (P2).

Текущее вещество в пистолете проникает под давлением на (P1) в пространство между дозирующим поршнем. Дозирующий поршень перемещается под давлением вверх и вытесняет вещество, находящееся перед поршнем к выпуску пистолета (P2).

Указание: Требуемое давление для работы и минимальный требуемое время такта зависят от индивидуальных случаев применения.

Предупреждение



Не разрешается превышать максимально допустимое рабочее давление дозирующего пистолета и других системных компонентов.

К сведенью:

Винты a), b) и c) фиксировать после окончания юстирования при помощи контрагайки.

Установка юстировочных винтов a) и b) требуется только при первом пуске в работу и при перестановке или после демонтажа.

Захват-рукоятка стопор: Юстировочный винт a) должен фиксироваться сверху на головке дозирующего пистолета, если толкатель клапанного поршня полностью выдвинут; при этой установке клапанный поршень находится снаружи соединённый с буксой (смотри рис. ↗).

Реверсивный клапан-стопор: Если захват –рукоятка выдвинут против захвата-цилиндра должен юстировочный винт b) перемещать толкатель управляющего поршня полностью в корпус реверсивного клапана (смотри рис. ↗).

Установка дозирования: ввинчивать (поворачивать вправо) дозирующий винт c) укорачивает ход поршня и редуцирует дозирующее количество. Необходимо контролировать количество выдачи после новой установки и многократной работы пистолета; контроль можно проводить путём взвешивания выданного вещества.

Дозирующий пистолет

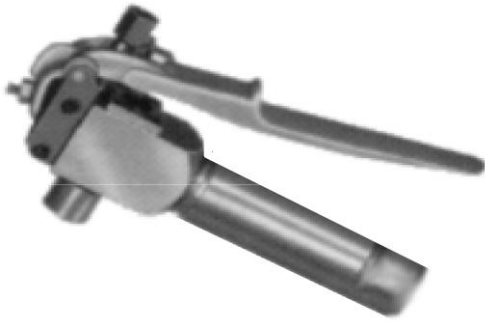

Дозирующий пистолет № 284523

Назначение

- Дозирующий пистолет для смазочных материалов на минеральной основе, в особенности для смазочных масел; используется также для консистентной смазки до класса NLGI #1.

Возможности применения с другими смазочными веществами запрашивать.

Подающееся вещество должно быть совместимо с материалом, из которого изготовлен дозирующий пистолет (сталь, медь, Buna-N). Не должно содержать твёрдое тело и быть абразивным.

Использование зависит также от рабочего давления.

Общее описание

Дозирующий пистолет должен подавать вещество под давлением. Минимальное давление 35 бар; мах. допустимое рабочее давление 340 бар.

Для работы дозирующего пистолета рекомендуется применять воздушноприводной поршневой насос Lincoln.

Дозирование объёмное и периодическое. Количество дозирующего вещества может устанавливаться.

Для выдачи вещества управляющий поршень пистолета приводится в действие при помощи захвата-рукоятки.

Описание работы со схемами смотри на следующей странице.

Размеры

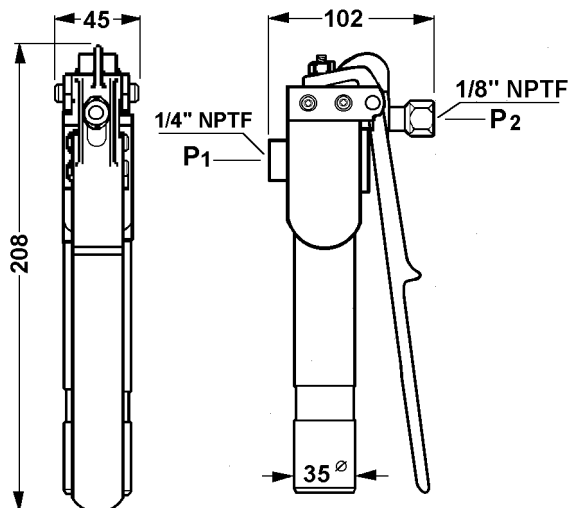

P1 Впуск P2 Выпуск

Технические данные

Дозирующий пистолет		Каталожный № 284523	
Диапазон дозирования	0,36-4,7 см ³		
Установка дозирования	При помощи юстировочного винта		
Рабочее давление) ¹	минимальное	максимальное	
	35 бар	340 бар	
Вид управления) ²	Ручное, механическое		
Материал	Сталь, уплотнения: медь и Buna-N		
Применяемая T° (комплектующих)	Tмин.	Tмах.	
	- 26° C	+ 93° C	
Вещество Рабочая T°) ³	Тамин.	Тамак.	
	(смотри пояснение)	+ 60° C	
Подключения:	Внутренняя резьба 1/4" NPTF		
Впуск	Внутренняя резьба 1/8" NPTF		
Выпуск	Внутренняя резьба 1/8" NPTF		

Указание:

)¹ Минимально требуемое давление зависит от вязкости подаваемого вещества

)² Дозирующий пистолет может также приводится в действие коленом или основанием или смонтированным цилиндром. Для крепления поставляется опора для пистолета под каталожным номером 81862.

)³ Рабочая температура подающегося вещества согласно закона - это температура помещения; более низкая температура разрешается только, если повышение вязкости вещества не оказывает действия на работу дозирующего пистолета.

Предписания для работы

Для подачи вещества дозирующего пистолета под давлением (35-340 бар) рекомендуется применять воздушно приводной поршневой насос фирмы Lincoln.

Трубопроводы высокого давления к дозирующему пистолету должны быть проложены для адекватного рабочего давления.

Давление, под которым дозирующий пистолет загружается, необходимо ограничивать так, чтобы не превышалось максимально допустимое давление системных компонентов.

Дозирующий пистолет может монтироваться в вертикальном или в горизонтальном положении.

Для прочного монтажа дозирующего пистолета рекомендуется применение крепления, к примеру: крепление № 81862.

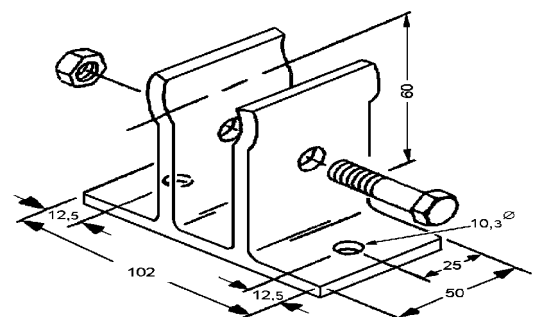

Крепление Nr. 81862

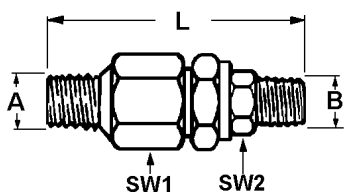

ПРЯМОЙ ВРАЩАТЕЛЬНЫЙ ШАРНИР

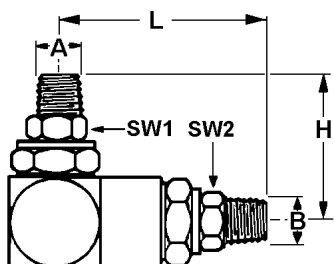

УГЛОВОЙ ВРАЩАТЕЛЬНЫЙ ШАРНИР

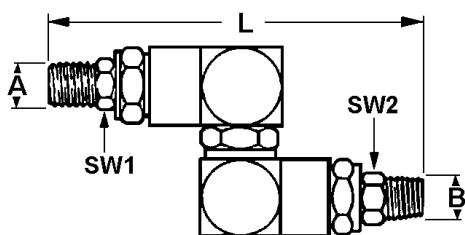

Z-ВРАЩАТЕЛЬНЫЙ ШАРНИР

ВРАЩАТЕЛЬНЫЕ ШАРНИРЫ

Вращательные шарниры стандартной конструкции рассчитаны для медленных вращательных или маятниковых движений. Вращательный кронштейн удерживается при помощи разделительного кольца, закреплённого во вкладыше подшипника. Рекомендуется применять для смазочного оборудования, например: для механических смазочных агрегатов консистентной смазки.

Попадающееся смазочное вещество должно быть совместимо с материалом вращательного шарнира.

Технические данные (для всех нижеприведённых моделей)

Рабочее давление	340 бар
Наименьший проход Ø	2,8 мм
Рабочая температура	60° C
Материал	Сталь, уплотнения из нитрила
Подключения (см. ниже)	Наружная резьба с двух сторон

Прямой вращательный шарнир (1 вращательный сегмент)

Модель №	Резьба		Размер под ключ		Размеры L	Масса кг
	A	B	SW1	SW2		
82080	1/2"-27	1/2"-27	7/8"	9/16"	58,7 мм	0,10
82399	1/2"-27	1/4" NPTF	7/8"	9/16"	58,7 мм	0,10
83938	1/4" NPTF	1/4" NPTF	7/8"	9/16"	58,7 мм	0,11

Угловой вращательный шарнир, 90° (2 вращательных сегмента)

Модель №	Резьба		Размер под ключ		Размеры		Масса кг
	A	B	SW1	SW2	L	H	
81386	1/2"-27	1/8" NPTF	9/16"	7/16"	52,4 мм	39,7 мм	0,19
81974	1/4" NPTF	1/2"-27	9/16"	9/16"	54,0 мм	38,1 мм	0,20
82251	1/8" NPTF	1/8" NPTF	7/16"	7/16"	50,8 мм	28,6 мм	0,18

Z-Вращательные шарниры (3 Вращательных сегмента)

Модель №	Резьба		Размер под ключ		Размеры L	Масса кг
	A	B	SW1	SW2		
81387	1/4" NPTF	1/2"-27	9/16"	9/16"	109,5 мм	0,34
82252	1/8" NPTF	1/8" NPTF	7/16"	7/16"	101,6 мм	0,32
83594	1/4" NPTF	1/4" NPTF	9/16"	9/16"	108,0 мм	0,34

Другие шарниры (без изображения)

№. 11852 Редуцированная муфта, сталь, 1/2"-27 внутр. x 1/8" NPTF внутр.
L= 25,4 мм, SW 5/8"

№. 900023-E Редуцированный ниппель, сталь, 1/2"-27 внутр. x R 1/4" наружн.
L= 35 мм, SW 19

№. 304-19206-1 Редуцированный ниппель, сталь, 1/4" NPTF внутр. x R 1/4" наружн.
L= 35 мм, SW 19

УКАЗАНИЯ ПО БЕЗОПАСНОСТИ ПРЕДУПРЕЖДЕНИЕ



Не превышать допустимое рабочее давление.
Не использовать агрессивные вещества.
Перед проведением демонтажа разгрузить от давления вращательный шарнир и другие компоненты системы.

ГИДРАВЛИЧЕСКИЕ МУНДШТУКИ



№ 5852



№ 5845



№ 5848

УДЛИНИТЕЛИ ТРУБ



№ 67019

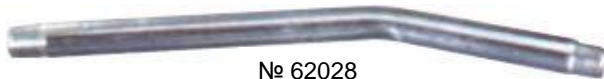

№ 62028

УДЛИНИТЕЛИ ШЛАНГОВ



№ 5812

СМАЗЫВАЮЩИЕ НАСАДКИ С ГИДРАВЛИЧЕСКИМ МУНДШТУКОМ



№ 81726



№ 5853



№ 5834

ХОМУТИКОВАЯ МЕНЯЮЩАЯСЯ МУФТА



№ 81980

УКАЗАНИЯ ПО БЕЗОПАСНОСТИ

ПРЕДУПРЕЖДЕНИЕ



Рабочее давление системы не разрешается превышать допустимое рабочее давление компонентов системы с незначительным допустимым давлением.

Не касаться руками шлангов во время процесса смазывания.

КОМПЛЕКТУЮЩИЕ:

Оснащение высокого давления при проведения смазывания консистентной смазкой ручными и механическими агрегатами.

Гидравлические мундштуки для конических смазочных ниппелей

- 3-кулачковая муфта с жёстким кулачком
- С обратным клапаном

Modell	Nr. 5852	Nr. 5845
Max. Arbeitsdruck:	413 bar	517 bar
Kopf-Ø:	~ 14,5 mm	~ 16,5 mm
Anschluss (Innengewinde):	1/8" NPTF	1/8" NPTF

№ 5848 Гидравлический мундштук

Идеально для труднодоступных смазочных конических ниппелей.

360° поворотный. 8 фиксаций в 45° шага.

Max. рабочее давление: 483 бар

Ø-головки: ~ 16,5 мм

Подключение: 1/8" NPTF внутренняя резьба

№ 67019 труба с распылителем, прямая

Max. рабочее давление: 483 бар

Подключение: 1/8" NPTF наружная резьба двухсторонняя.

Длина: ~ 51 мм

Труба с распылителем, согнутая

Max. рабочее давление: 517 бар

Подключение: 1/8" NPTF наружная резьба двухсторонняя.

Модель	Длина
№ 62028	~ 150 мм
№. 62061	~ 305 мм
Nr 62117	~ 457 мм

Шланги с продольной защитной пружиной

Max. рабочее давление: 413 бар

Подключение: 1/8" NPTF наружная резьба двухсторонняя.

Модель	Длина
№ 5812	~ 305 мм
№ 5818	~ 457 мм
№ 5861	~ 914 мм

Гибкие шланговые насадки должны монтироваться ручным клапаном высокого давления так, чтобы продольная защитная пружина (xx) находилась на стороне гидравлического мундштука.

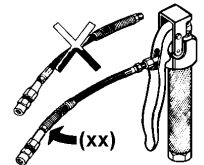
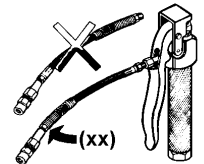

Гибкие смазывающие насадки с гидравлическим мундштуком

Подключение: 1/8" NPTF наружная резьба

Модель	Согнутый распылитель + гидравл. мундштук	Гидравл. мундштук	Max. рабочее давление
Nr. 81725	Nr. 5818	& Nr. 5845	413 bar
Nr. 81726	Nr. 5812	& Nr. 5845	413 bar

Неподвижные смазывающие насадки с гидравлическим мундштуком

Подключение: 1/8" NPTF наружная резьба

Модель	Согнутый распылитель + гидравл. мундштук	Гидравл. мундштук	Max. рабочее давление
№ 5853	№. 62028	& №. 5852	413 бар
№. 5834	№. 62028	& №. 5845	517 бар

№ 81980 Хомутиковая меняющаяся муфта

Подключение для смазочной насадки: 1/8" NPTF внутренняя резьба

Штепсельное соединение муфты: конический смазочный ниппель
Max. рабочее давление: 483 бар.

Редуцированная часть (без изображения)

№ 900022-E редуцированная часть из стали

Подключения: 1/8" NPTF наружн. x M10 x 1 внутреннее

Дальнейшие насадки запрашивайте при необходимости.